



ISTRUZIONI DI MONTAGGIO PIASTRA TOP CASE

MOTO: BMW F750GS F850GS











Revisioni:

Indice	Data	Descrizione
00	26/09/2018	Creazione



NORME GENERALI

-  **Grazie per aver scelto accessori originali Mytech da installare sulla Vostra motocicletta. Prima di procedere con l'installazione, leggere attentamente le istruzioni riportate nelle pagine seguenti.**
-  Il montaggio deve essere effettuato a moto fredda, per evitare possibili ustioni dovute alla vicinanza della zona di lavoro con l'impianto di scarico.
-  Posizionare la moto su una superficie dura e piana e assicurarsi che sia posta stabilmente sul cavalletto (centrale è preferibile, se esistente).



NORME DI UTILIZZO

-  Il top case e/o le valigie modifica in maniera importante le dimensioni d'ingombro del motoveicolo. Occorre pertanto prestare la massima attenzione nei primi periodi di utilizzo, in quanto è necessario prendere le corrette misure durante la guida in strada e in particolare nel traffico, in mezzo ad altri autoveicoli.
-  E' consigliabile usare sempre le serrature sulle chiusure del coperchio, al fine di evitare furti, e la possibilità di apertura accidentale del coperchio stesso.
-  Può verificarsi che il motoveicolo attrezzato con valigie laterali e/o top case abbia un comportamento ciclistico dinamico diverso, dovuto a una distribuzione diversa delle masse e quindi del baricentro del veicolo.
-  E' buona norma, qualora si viaggi con il motoveicolo attrezzato con le valigie e/o il top case, seguire alcune importanti indicazioni:
 -  **Non superare la velocità di 130 km/h**
 -  **Non caricare le valigie e/o il top case con carichi superiori al consentito**
 -  **Distribuire i pesi maggiori sul fondo delle valigie e/o il top case tenendo gli oggetti più leggeri sopra**
 -  **Verificare che la pressione del pneumatico posteriore sia sempre adeguata alle condizioni di carico (es. valigie cariche + passeggero)**
 -  **Verificare che il setting dell'ammortizzatore (se regolabile) sia adeguato alle condizioni di carico**
 -  **Qualora sul coperchio del top case fosse applicato un sovra bagaglio, assicurarsi del corretto fissaggio attraverso gli appositi agganci cinghia superiori e inferiori**



NORME DI PULIZIA E MANUTENZIONE

-  La pulizia del top case e/o le valigie può essere eseguita con acqua e sapone neutro, usando le stesse attenzioni e gli stessi prodotti che si usano per il lavaggio della moto
-  Non utilizzare spugne abrasive: la superficie risulterebbe irrimediabilmente rovinata
-  Se non utilizzato per lunghi periodi, è consigliabile lasciare il coperchio socchiuso per garantire un ricircolo d'aria all'interno del top case e/o le valigie e il perfetto mantenimento delle guarnizioni

ISTRUZIONI DI MONTAGGIO**Contenuto dell'imballo**

 1x piastra top case	 6x vite M6x16 DIN7991		

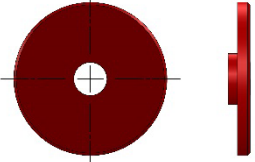
COMPONENTI PER FISSAGGIO TOP CASE:

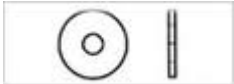
 4x bussola ribassata	 4x vite M6x16 ISO7380 zincata	 4x rondella M6 DIN9021	
---	---	--	--

 Le chiavi per il fissaggio della minuteria non sono incluse nell'imballo.

 E' consigliabile l'uso di frena filetti sulle viti di fissaggio del supporto

RIMUOVERE LA COPERTURA IN PLASTICA DAL PORTAPACCHI TRAMITE LE 6 VITI EVIDENZIATE.



MONTARE LA PIASTRA IN DOTAZIONE SUL PORTAPACCHI CON LE 6 VITI M6X16 DIN7991

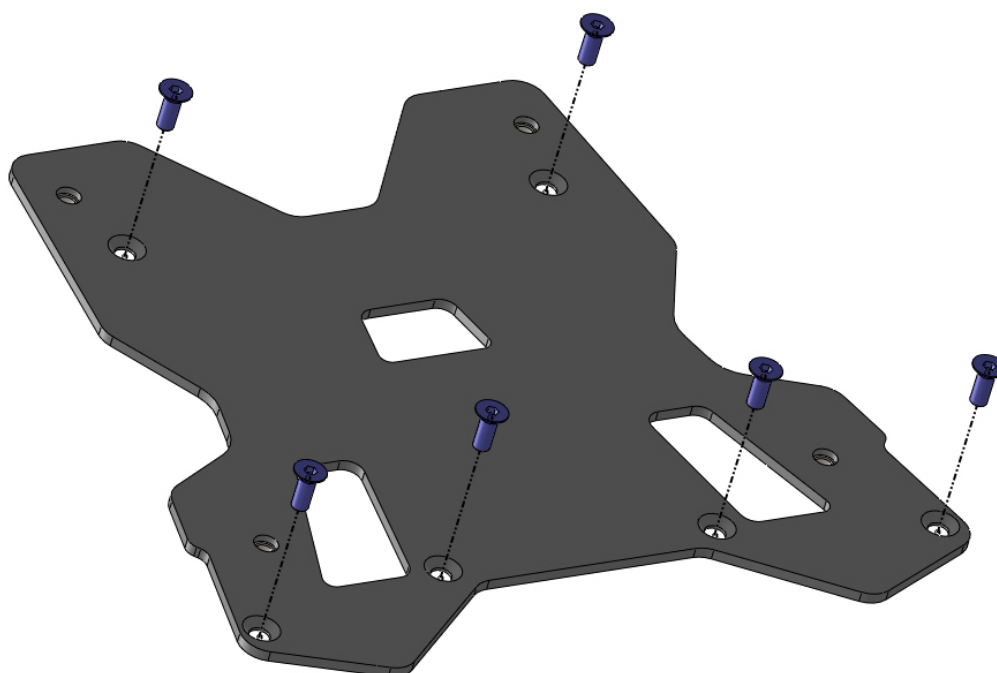

FISSAGGIO DEL TOP CASE ALLA PIASTRA

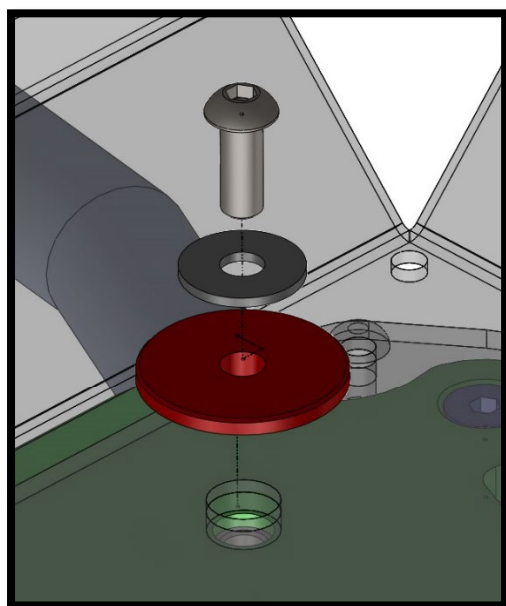
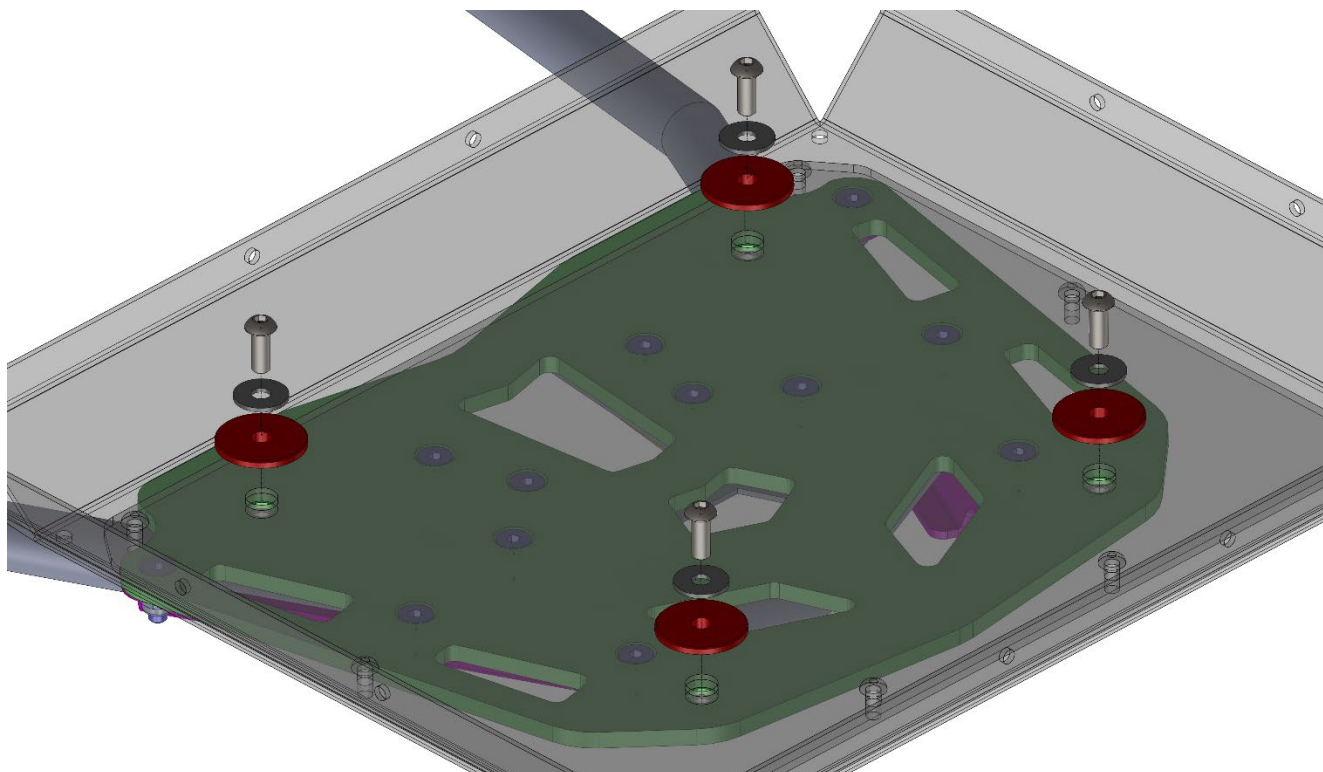

4x viti M6x16 ISO7380 zincata

4x rondella M6 DIN9021

4x bussola ribassata

 Assicurarsi di aver fissato in maniera stabile e sicura la piastra di supporto per top case e il relativo top case

 Un'installazione non corretta degli accessori può compromettere la sicurezza del veicolo, in quanto può determinare la perdita di stabilità del veicolo, che può portare a gravi incidenti, anche fatali. In caso di dubbi sulla corretta installazione di un accessorio Mytech, non utilizzare il veicolo e far verificare il veicolo a un meccanico.

GARANZIA

Tutti i prodotti venduti dalla soc. Meroni F.Lli sono coperti dalla garanzia di 24 mesi per difetti di conformità, ai sensi del D.Lgs. n. 206 del 06.09.2005 (Codice del consumo).

Tale garanzia è riservata al Consumatore privato cioè alla persona fisica che acquista la merce per scopi estranei all'attività imprenditoriale, commerciale, artigianale o professionale eventualmente svolta e dunque effettua l'acquisto senza indicare nell'ordine un riferimento di Partita IVA.

La garanzia copre i difetti di conformità che si manifestano entro 24 (ventiquattro) mesi dalla data di consegna del bene, purché il bene stesso sia utilizzato correttamente e con la dovuta diligenza, nel rispetto della sua destinazione d'uso e di quanto previsto nell'eventuale documentazione tecnica. La garanzia non copre i difetti di conformità che siano dovuti ad un comportamento negligente, incuria nell'uso, cattiva manutenzione o ad un utilizzo non corretto del bene.

La garanzia non è operativa se, al momento della conclusione del contratto, il Consumatore era a conoscenza del difetto di conformità, non poteva ignorarlo con l'ordinaria diligenza o se il difetto di conformità deriva da istruzioni o materiali forniti dal Consumatore.

Per fruire della garanzia, il Consumatore dovrà conservare la ricevuta fiscale o la fattura.

In caso di difetto di conformità, il Consumatore ha diritto al ripristino, senza spese, della conformità del bene mediante riparazione o sostituzione ovvero alla riduzione del prezzo, fino alla risoluzione del contratto, alle condizioni previste dall'articolo 130, D. Lgs. n. 206/2005.

Al fine di far valere la garanzia, il Consumatore è tenuto a denunciare il difetto di conformità del bene entro il termine di 2 (due) mesi dalla sua scoperta e comunque non oltre il termine di 26 (ventisei) mesi dalla data di consegna del bene, inviando un messaggio e-mail all'indirizzo info@Mytechaccessories.it un fax al numero +390341451341 ovvero una lettera raccomandata con avviso di ricevimento all'indirizzo della soc. Meroni F.Lli srl Via Marconi, 12 – 23843 Dolzago LC; la contestazione dovrà indicare l'indirizzo, il numero di fax o l'indirizzo di posta elettronica al quale la soc. Meroni F.Lli invierà le successive comunicazioni.

Entro 7 giorni lavorativi dal ricevimento della comunicazione di cui sopra, il Consumatore riceverà all'indirizzo risultante dalla contestazione un apposito codice che dovrà identificare i beni al loro rientro ("codice di rientro"). Entro 7 giorni lavorativi dalla ricezione di tale "codice di rientro", il Consumatore dovrà spedire il bene presso la sede della soc. Meroni F.Lli. I beni resi dovranno essere accuratamente imballati, includendo ogni loro componente e allegando copia della ricevuta fiscale o fattura. Sulla scatola occorrerà indicare il codice di rientro.

Dopo aver ricevuto il bene ed averlo controllato, la soc. Meroni F.Lli provvederà alla riparazione o alla sostituzione del bene entro un congruo termine, tenuto conto della natura del bene e del difetto riscontrato.

Se la soc. Meroni F.Lli, in esito al controllo, non riscontrasse difetti di conformità ai sensi del D.Lgs. n. 206/2005, al Consumatore saranno addebitati gli eventuali costi di verifica e ripristino, nonché i costi di trasporto.

Nel caso in cui, per qualsiasi ragione, non fosse in grado di riparare o sostituire il bene, la soc. Meroni F.Lli potrà procedere a propria discrezione alla restituzione dell'intero importo pagato oppure alla sua sostituzione con un bene di caratteristiche pari o superiori.

Nessun danno può essere richiesto alla soc. Meroni F.Lli per eventuali ritardi nell'effettuazione di riparazioni o sostituzioni.

MERONI F.LLI S.r.l.